



MANUAL DE INSTALACIÓN

AD

Bath

MUY IMPORTANTE ANTES DE INSTALAR

Verificar detenidamente el producto y comprobar apertura de cajones, puertas, etc., así como sus ajustes. Una vez instalado, fábrica no se responsabilizará en caso de incidencia de lo anteriormente descrito y tampoco en ningún caso de la instalación, la desinstalación, portes y de ningún gasto originado del producto.



CUIDADOS Y MANTENIMIENTO DE LOS PRODUCTOS (después de su uso)

-Laminado, laca y madera: pasar un paño seco o poco humedecido para evitar la acumulación de polvo y las posibles marcas. Impregnar un paño con limpiacristales neutro, pasarlo sobre la superficie y, después, refinar con un paño seco para evitar vestigios latentes de la limpieza.

-Gel Coat: impregnar un paño con agua jabonosa y, después, secarlo.

-Solid Surface: impregnar un paño con un limpiador en crema, agua jabonosa o quita grasa neutro, retirar el producto de inmediato y secarlo. Si la mancha deja cerco, utilizar una lija de grano 400.

-Gel Coat y Solid Surface pintados: pasar un paño seco o poco humedecido para evitar la acumulación de polvo y las posibles marcas. Impregnar un paño con limpiacristales neutro, pasarlo sobre la superficie y, después, refinar con un paño seco para evitar vestigios latentes de la limpieza.

-Mármol Compac y Porcelánico: Para el mantenimiento general, aclarar con agua tras su uso y secado con un paño para evitar manchas de cal. Para su limpieza, usar agua jabonosa o un detergente con PH neutro.



**NO UTILIZAR NUNCA PRODUCTOS ABRASIVOS O CORROSIVOS COMO:
AGUAFUERTE, CLORO, LEJÍA, AMONIACO, SOSA CÁUSTICA, CIF, ETC.**

MANUAL DE INSTALACIÓN Y GARANTÍA

La garantía de los productos de AD Bath cubre cualquier defecto de fabricación durante dos años transcurridos desde su venta (fecha factura).

AD BATH garantiza la correcta elaboración de todos sus productos. Cualquier irregularidad que se pueda observar de rotura, tendrá que ser comunicada en el albarán de entrega. Las reclamaciones de daños se tendrán que efectuar por escrito al transportista y a AD BATH en el plazo máximo de 24 horas. Pasadas 24 horas, no se aceptarán reclamaciones. En caso de que la anomalía sea imputable a AD BATH, nuestra responsabilidad queda restringida a la restitución o reparación (según nuestro propio criterio) de los elementos defectuosos.

Los portes consiguientes serán a nuestro cargo hasta el domicilio del comprador.

No se aceptará ninguna devolución por motivos ajenos a AD BATH.

Cláusula de exclusión: La garantía no se aplicará en caso de uso descuidado, inadecuado o negligente del producto, de incumplimiento de las instrucciones de uso o de instalación del producto en el manual de instrucciones adjunto (como parte de este certificado).

Este producto esta revisado personalmente con nuestras normas de calidad internas por:

CE

Productos fabricados en España.



ESQUEMA DE INSTALACIÓN DE PORTA LAVABOS

MONTAJE MUEBLE A PARED:

A continuación, le describimos los distintos pasos a proceder para la instalación de su mueble de baño de AD Bath.

A. PREPARACIÓN PARA LA INSTALACIÓN

En el caso de que nuestro mueble tenga cajones, retirar estos del mueble para facilitar su manipulación a la hora de su montaje en pared. Pasos para extraer cajón/es y/o frente/s:

- abrir hasta la mitad aproximadamente;
- empujar hacia arriba.

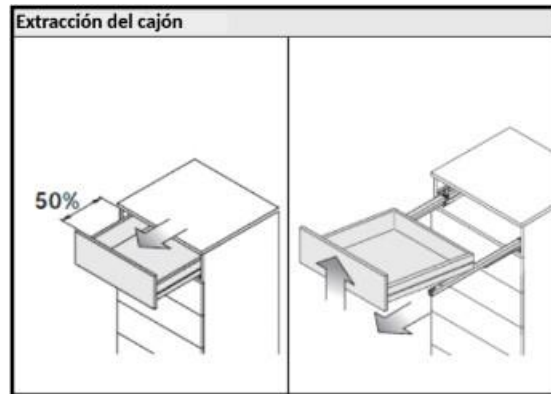

B. INSTALACIÓN MUEBLE SUSPENDIDO.

PIEZAS PARA MONTAJE

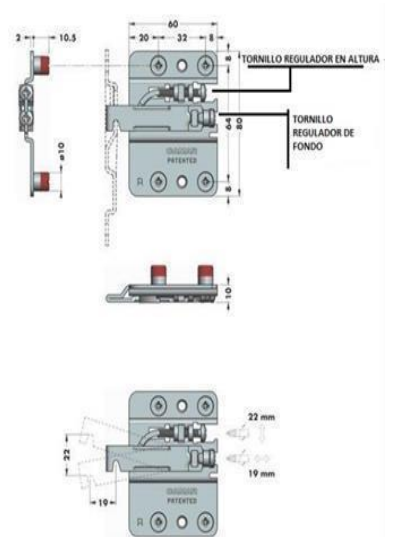
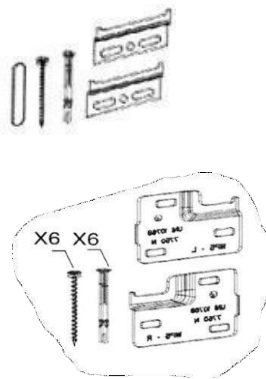
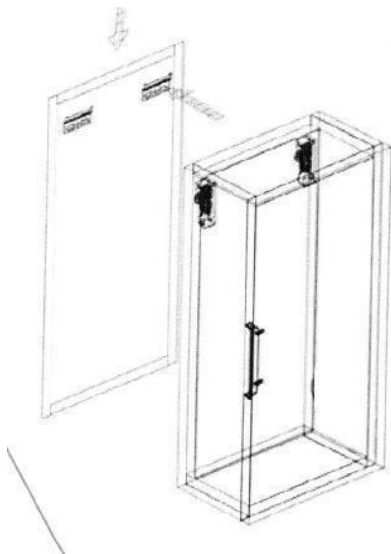

Siga los siguientes pasos para el montaje del mueble suspendido:

1. Colocar las pletinas en la pared a la altura deseada para suspender el mueble.

Ayudarse de un nivel para colocarlas adecuadamente.



2. Colocar el tornillo regulador desde una posición cómoda para usted antes de colocar el mueble para facilitar su montaje.
3. Colocar el tornillo regulador de fondo de tal manera que la punta sobresalga totalmente del lateral del mueble y tal y como se indica en foto de la página anterior.
4. Colgar el mueble.
5. Tras colocar el mueble, nivelar con los tornillos de regulación. Ayudarse de un nivel.



6. Montar los cajones retirados anteriormente:
Colocar un cajón sobre las guías, hacerlas coincidir y empujar hasta oír un “clic”.
Abrir y cerrar el cajón para comprobar que se ha anclado correctamente con las guías.

INSTALACIÓN MUEBLES CON PATAS:

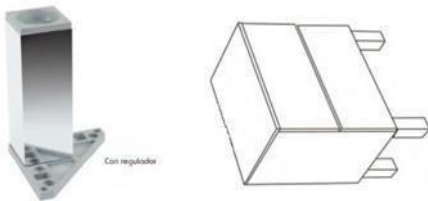

1. Utilizar la caja de embalaje para colocar el mueble en horizontal sobre ella.
2. Anclar las patas sobre la base instalada en el mueble, presionando con la mano.

COLOCACIÓN ESCUADRAS ENCIMERAS CON FALDÓN

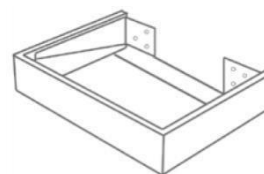

ESCUADRAS

MUY IMPORTANTE: COLOCAR LAS ESCUADRAS LO MÁS CERCANAS AL APOYO DEL LAVABO.

REGULACIÓN DE CAJONES:

Tornillos de regulación de altura del frente ubicados en la cara interna del costado del cajón.

Desbloquear el tornillo superior y usar el inferior para subir y bajar el frente.

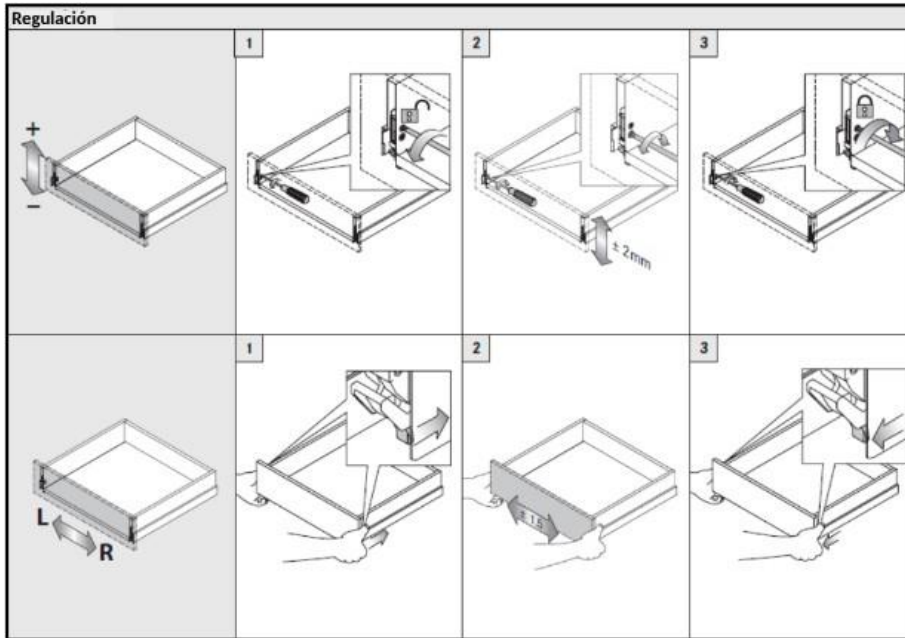

Palancas de regulación de desplazamiento del frente ubicadas bajo el costado del cajón. Pulsar ambas palancas a medio recorrido y mover manualmente.



Regulación cajones Push (a partir del minuto 1:56)

REGULACION DE PUERTAS:

Se indica a continuación cada parte de la bisagra para regular la puerta:



-TORNILLO PARA REGULAR IZQUIERDA Y DERECHA.

-TORNILLO PARA REGULAR ALTURA.

-EXPULSAR LA BISAGRA PARA RETIRAR LA PUERTA.

-TORNILLO PARA REGULAR PROFUNDIDAD PUERTA.

REGULACIÓN DE BALDAS CON CREMALLERA:



1. EXPULSAR LA BISAGRA PARA RETIRAR LA PUERTA PULSANDO AQUÍ.
2. UNA VEZ RETIRADA LA PUERTA, EXTRAER LA BALDA HACIA ATRÁS.
3. MOVER LOS PERNOS A LA ALTURA DESEADA.
4. INTRODUCIR BALDA.
5. ENCAJAR BISABRAS HASTA ESCUCHAR CLICK Y COLOCAR PUERTA DE NUEVO.

Cremallera

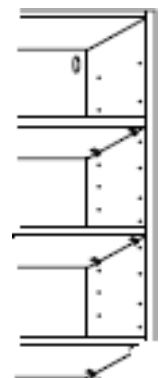

Instrucciones de montaje de bancadas con patas (laca y madera)

Una vez recibida la mercancía, procedemos a la explicación de cómo instalar una bancada con patas:

1. Desembalar la bancada y el mueble sobre una superficie sólida con las flechas apuntando hacia arriba.
2. Una vez desembalado, colocar la caja vacía y aplanada sobre la superficie sólida.
3. Acto seguido, girar cuidadosamente la bancada el mueble 180° (bocabajo) y colocarlo sobre la caja para evitar golpes o arañazos.
4. En la parte posterior de la bancada encontrará unos orificios practicados a modo de guía para atornillarla al mueble.
5. Posar cuidadosamente la bancada bocabajo sobre la base del mueble.
6. Para fijar la bancada, atornillarla al mueble.

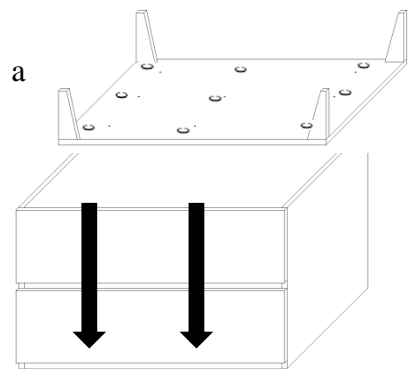

IMPORTANTE NO EJERCER EXCESIVA PRESIÓN SOBRE LOS TORNILLOS:

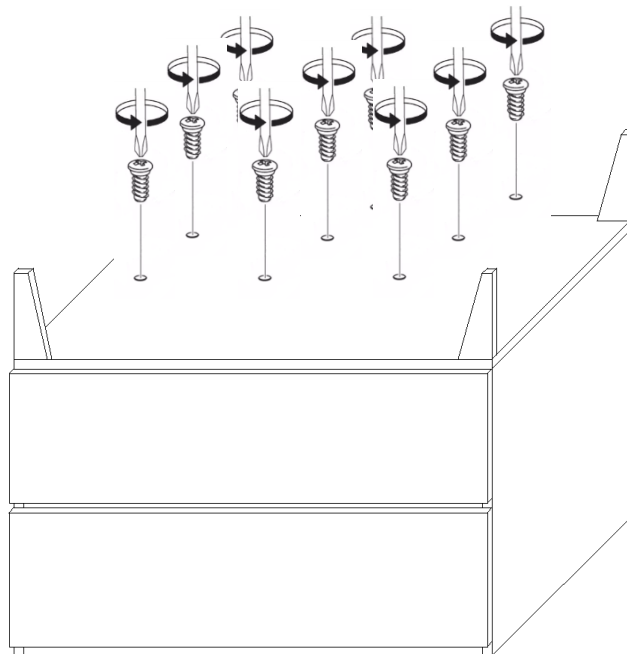

Instrucciones de montaje de zócalos

Una vez recibida la mercancía, procedemos a la explicación de cómo instalar una bancada con patas:

1. Desembalar el zócalo y el mueble sobre una superficie sólida con las flechas apuntando hacia arriba.
2. Una vez desembalado, colocar la caja vacía y aplanada sobre la superficie sólida.
3. Acto seguido, girar cuidadosamente el zócalo y el mueble 180° (bocabajo) y colocarlo sobre la caja para evitar golpes o arañazos.
4. En la parte interior del zócalo encontrará unas escuadras instaladas a modo de guía para atornillar al mueble.
5. Posar cuidadosamente el zócalo con las escuadras sobre la base del mueble.
6. Para fijar el zócalo, atornillar las escuadras al mueble.

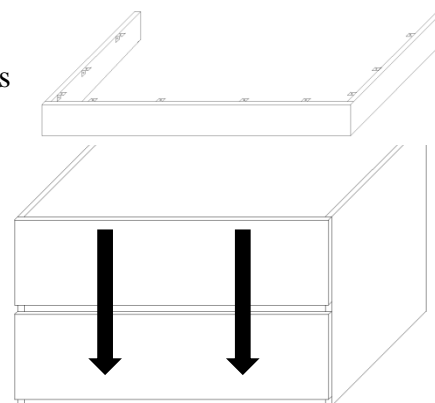

IMPORTANTE NO EJERCER EXCESIVA PRESIÓN SOBRE LOS TORNILLOS:

